



Visite la página TRAXXAS.com/manuals para descargar el instrucciones en su idioma.

Auf TRAXXAS.com/manuals können Sie anleitung in Ihrer Sprache downloaden.

Instructions d'installation du kit d'amortisseur à grand calibre série Maxx

Remplissez les amortisseurs d'huile

Enlevez le couvercle supérieur de l'amortisseur. Mettez de l'huile dans l'amortisseur jusqu'à ce qu'il soit à trois quarts pleins. Déplacez lentement le piston en haut et en bas (tout en le maintenant submergé dans l'huile) pour relâcher les bulles d'air. Remplissez l'amortisseur jusqu'à ce que l'huile soit à 1,5 mm du bord supérieur du corps d'amortisseur. Laissez toutes les bulles d'air remonter à la surface, ensuite vissez le bouchon de supérieur de l'amortisseur.

Serrez le bouchon supérieur à la main seulement. En serrant trop fort, vous risquez d'endommager le diaphragme en caoutchouc et cause des fuites. Exercez l'amortisseur. Il devrait fonctionner sans heurts et silencieusement. S'il y a des crissements, enlevez toutes les bulles d'air restantes dans le corps d'amortisseur en retirant le bouchon supérieur et permettre aux bulles d'air de faire surface et éclater.

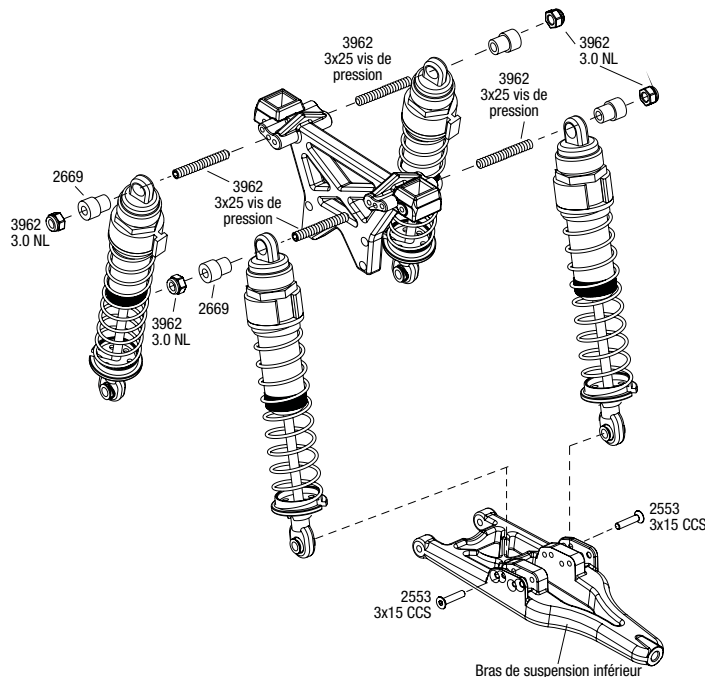

Concerne la pièce #4962

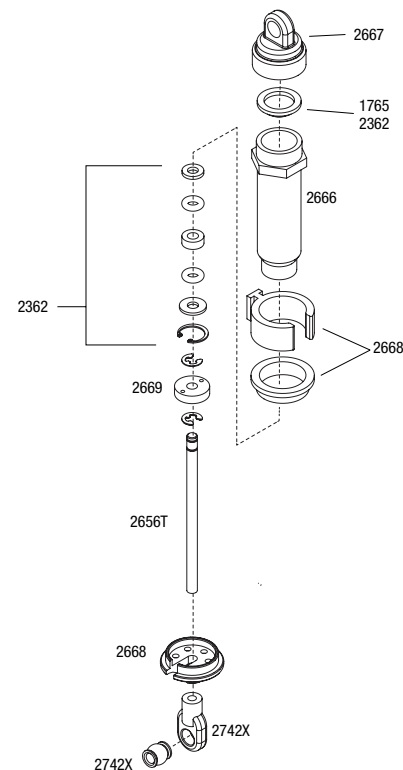

Si vous avez des questions ou avez besoin d'aide technique, communiquez avec Traxxas en téléphonant au

+ 1-972-549-3000

(1-888-872-9927) (pour les résidents des États-Unis)

TRAXXAS.COM